

זמינות להזרחה  
במחברות

משנה

בהבנה

חלק ב'

על משניות מסכת

יומא \* סוכה \* ראש השנה \* מועד קטן

לצילום עבור תשב"ר

נתקבל מ"חשנה בהבנה" d1234@okmail.co.il

בסייעתא דשמיא - מנחה להי

חוברת עבודות

# במשנה בהבנה

לצילום עבור תשב"ר והדבקתם במחברת.

אשר בעזרת ה' החונן לאדם דעת

ובחסדיו המרובים עד מאוד, זיכני להיות "מלמד"

ולחבר בסייעתא דשמיא תוך כדי לימוד עם תלמידי - תינוקות של בית רבן,

יותר מ- 100 עבודות על מסכתות

יומא, סוכה, ראש השנה ומועד קטן

המועילות בעזה"י לחזק ולבסס את הבנת המשנה וסיכומה.

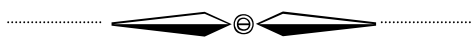

מתאים למלמדים כיתות ג' - ד' בתלמודי התורה.

**להשיג חינם**

ולהארות והערות

(תא קולי) פלי 052-7614757

# תורת אמת

בני ברק

בסיד 61 אלול התשע"א

אל יחיד הנכבד צנוע ומצוי. יושג דסקי שמו שליט"א

אחריה, נאג את החודית "אשני דהדני" - טלאלה אהנת המשנה, והתפילוג  
מצדוהק המצמיק והמקיפה את הנת המשנה, נני שהמחזיק ילאו זמ סיכום  
דווי כנאל מחז והנתה מאינך.

לא היה סיפק דיני אדווי זא לא החומי, אך נשקדלו אמחים חודית זו  
התפלו מלוד וקשו אכיש, דני שמחז זא אדוה מנבלת ויליני.

ומאחר והקן זומר זא כן להשוו דלניצוק נילא לאופ שלק, הניי שמה  
לבעז גשזו קר ידים זא ישנו ויואלו הקודמת אכמתי של אחרי חודית זו,  
דהילא זמר דדיק. מסו אשו אשקץ מניו וקדונו זמ אעמיז גאמיזם גאמיז.  
חכמים שגאמזיה זיה נמוני דקופסא.

ואלוק שיכורו מינינגן מוצה נמשכה דחודית זו להמחזיק גאמיזיה הדיק זמ  
מחולף אכמתי כחוק זעמ הדיק תצמוז קן שלא תמוש נקלוגי אהק ומפי לודק.

החומה דידיקו וקפדיני אדוסקיג זמ הדיקו אש

אלינו פניאלך



הצירים נלקחו באדיבות

## ארכיון

תוכנת צירים של יוני גרשטיין

להזמנות: 03-6760564

יישר כח לכל המלמדים שעברו על העבודות והעירו את הערותיהם המחכימות.





# פרס עליה סדין לא תחתיה

השלם מה דין הספה: פשרה \ פסולה. ומדוע?

המקרה:	הדין	מדוע?
פרס עליה סדין מפני החמיה	פשרה \ פסולה	השלם ממחסן המלים: כי זה דבר שראוי לקבל וזה לסכך.
פרס תחתיה סדין מפני הנשר		כי זה דבר שראוי לקבל וזה לסכך.
פרס תחתיה סדין לנוי (בתוך ד' טפחים מהסכך)		הסדין בטל לגבי ה וזה כמו קשוט רגיל.
פרס סדין על גבי הקינור		כי זה אהל ואינו יושב ב אלא בתוך ה שעשה.
פרס סדין על גבי נקליטי המטה		כיון שאין למטה של טפח - זה לא נחשב ל והוא יושב ב כהלכתה

פסול / טומאה / גג / אוהל / סכך / סוכה

סוכה פרק א' משנה ג'

<p>והביתו יגדלו                  והביתו יגדלו                  מה יגדלו קלס                  - פסול</p>		<p>אך יתעלה, אך                  עיניו לא יעבר                  יגדלו טראטראל                  לא בשביל                  אדם את הטבילות                  טרה אפלא יגדלו</p>
<p>מפני החמיה                  וזה לסכך</p>		<p>כי הפסול הזה                  אלא וזה                  אלא וזה</p>
<p>אפסול א                  אפסול א</p>		

המקרה:	הדין	מדוע?
פרס עליה סדין מפני החמיה		השלם ממחסן המלים: כי זה דבר שראוי לקבל וזה לסכך.
פרס תחתיה סדין מפני הנשר		כי זה דבר שראוי לקבל וזה לסכך.
פרס תחתיה סדין לנוי		הסדין בטל לגבי ה וזה כמו קשוט רגיל.
פרס סדין על גבי הקינור		כי זה אהל ואינו יושב ב אלא בתוך ה שעשה.
פרס סדין על גבי נקליטי המטה		כיון שאין למטה של טפח - זה לא נחשב ל והוא יושב ב כהלכתה



בס"ד סוכה פרק א' משנה ו'

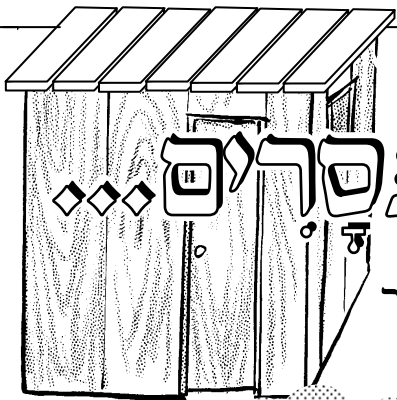

# מספכין בנסרים...

מחלוקת רבי יהודה ורבי מאיר  
האם נסרים פשרים לסכך?

## צנה על פסולות

אילו נסרים פשרים לפי בולם לסכך?

שהוא לא שעור מקום חשוב ונחשבים הנסרים פקנים.

אילו נסרים פסולים לפי בולם לסכך?

שהוא שעור מקום חשוב ויש בזה גזירת \_\_\_\_\_.

באילו נסרים נחלקים רבי יהודה ורבי מאיר

אם הם פשרים לסכך? \_\_\_\_\_

האם הוא שעור מקום חשוב או לא.

לפי  
**רבי מאיר**

נסרים בין \_\_\_\_\_ ל \_\_\_\_\_ טפחים  
לסכך.

כיון ש \_\_\_\_\_ בו שעור מקום  
חשוב (כי בגי טפחים לא אמרינן  
בו לבוד) ולכן **גוזרים** שפא ישב  
מתחת תקרת ה \_\_\_\_\_.

לפי  
**רבי יהודה**

נסרים בין \_\_\_\_\_ ל \_\_\_\_\_ טפחים  
לסכך.

כיון ש \_\_\_\_\_ בו שעור מקום  
חשוב לכן \_\_\_\_\_ גוזרים שפא  
ישב מתחת תקרת ה \_\_\_\_\_.

בס"ד סוכה פרק א' משנה ז'

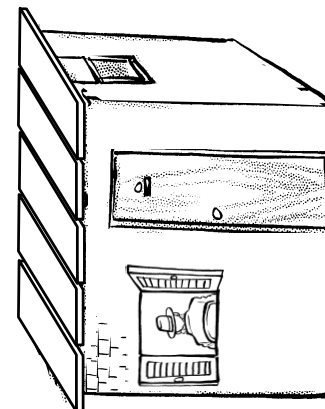
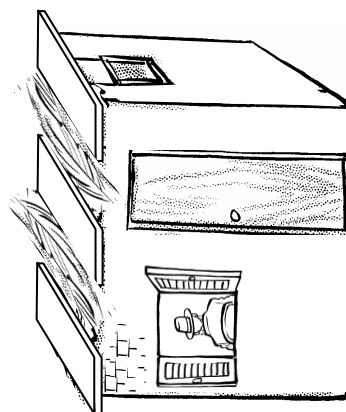

באילו נסרים נחלקים רבי יהודה ורבי מאיר

מהו מקום חשוב ונחשבים הנסרים פקנים?

לפי רבי מאיר	לפי רבי יהודה	לפי רבי מאיר	לפי רבי יהודה
_____	_____	_____	_____
_____	_____	_____	_____
_____	_____	_____	_____

# מחצלת קנים קטנה גדולה

מחלוקת תנא קמא ורבי אליעזר.

סוג המחצלת:		לפי תנא קמא	לפי רבי אליעזר
מחצלת קנים קטנה שעשאה סתם	מחצלת קנים קטנה שעשאה סתם	הדין לפי כולם: המחצלת _____ כי מחצלת קטנה שעשאה סתם היא עשויה ל _____ והיא ראויה לקבל _____	הדין לפי כולם: המחצלת _____ היא עשויה ל _____ והיא ראויה לקבל _____
מחצלת קנים שפרש שעשאה לסכך	מחצלת קנים שפרש שעשאה לסכך	הדין לפי כולם: המחצלת _____ כיון שפרש שעושה אותה ל _____ ולא ל _____ אין היא כלי, ולכן היא _____ ראויה לקבל טמאה	הדין לפי כולם: המחצלת _____ כיון שפרש שעושה אותה ל _____ ולא ל _____ אין היא כלי, ולכן היא _____ ראויה לקבל טמאה
מחצלת קנים גדולה	מחצלת קנים גדולה	שעשאה סתם	הדין: המחצלת _____ כי מחצלת גדולה שעשאה סתם היא עשויה ל _____ כמו מחצלת _____
		שפרש	הדין: המחצלת _____ כיון שפרש שעושה אותה ל _____ ולא ל _____
		שעשאה לסכך	הדין: המחצלת _____ כיון שפרש שעושה אותה ל _____ ולא ל _____
		הדין: המחצלת _____ כיון שפרש שעושה אותה ל _____ ולא ל _____	הדין: המחצלת _____ כיון שפרש שעושה אותה ל _____ ולא ל _____

בס"ד

## המשיטין פסלי

בס"ד

מחלוקת תנא קמא ורבי יוסי

לפי תנא קמא

אם הדפנות גבוהות מהא"ר  
— טפחים (יותר) הספה  
אבל אם הדפנות גבוהות מהא"ר  
פחות מ— טפחים הספה

לפי רבי יוסי

אם הדפנות מלמעלה למטה גבוהות  
בגבה של — טפחים הספה  
אבל אם הדפנות מלמעלה למטה  
גבוהות בגבה של פחות  
מ— טפחים, הספה

לפי תנא קמא וגם לפי רבי יוסי

אם גבה הדפנות מלמעלה למטה הוא — טפחים הספה  
ואם גבה הדפנות הוא פחות מ— טפחים הספה.

לפי רבי יוסי

אם גבה הדפנות מלמעלה למטה הוא — טפחים הספה  
ואם גבה הדפנות הוא פחות מ— טפחים הספה.

מחצלת קטנה

המשלשל דפנות  
מחצלת קטנה  
ונשאר רוח בין הדפן  
לא"ר.

מחצלת גדולה

המשלשל דפנות  
מחצלת גדולה  
ונשאר רוח בין הדפן  
לא"ר.



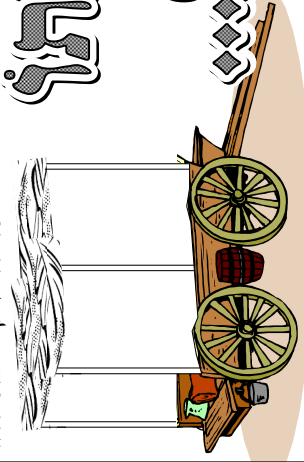

# הַיְיִסּוּבִים בְּיַד הַיְיִסּוּבִים בְּיַד הַיְיִסּוּבִים

הַיְיִסּוּבִים הֵם הַיְיִסּוּבִים וְהַיְיִסּוּבִים מֵעַתָּה מֵעַתָּה מֵעַתָּה

הַיְיִסּוּבִים	פְּתוּחָה \ פְּסוּלָה	הַיְיִסּוּבִים מֵעַתָּה מֵעַתָּה מֵעַתָּה
בְּיַד הַיְיִסּוּבִים	_____	_____
בְּיַד הַיְיִסּוּבִים	_____	_____
בְּיַד הַיְיִסּוּבִים	_____	מֵעַתָּה: _____
בְּיַד הַיְיִסּוּבִים	_____	מֵעַתָּה: _____
בְּיַד הַיְיִסּוּבִים	_____	מֵעַתָּה: _____
בְּיַד הַיְיִסּוּבִים	_____	מֵעַתָּה: _____



# תישון תמתי המטה בסוכה... חסומך סכתי גרעי המטה.

מחלוקת תנא קמא ורבי יהודה

לפי רבי יהודה		לפי תנא קמא		המקרה:
מהו ע?	ה'ד' /:	מהו ע?	ה'ד' /:	
_____	_____	_____	_____	תישון תמתי המטה בסוכה
_____	אם אינה יכולה לצמוד? סכני צנח	_____	_____	חסומך סכתי גרעי המטה
_____	אם יכולה לצמוד? סכני צנח	_____	_____	

ואין הלכה כ... .

סוכה פרק ב' משנה ח'

בס"ד

הסתכל במשנה וכתוב מי הם השלושה



# שפטורין מן הספה

ומה?

הספר: מדוע?	הפטורים מהספה:
_____	(1) _____
_____	(2) _____
_____	(3) _____

מה סובר שמאי הזקן?  
 מהיכן רואים זאת?  
 \_\_\_\_\_

סוכה פרק ב' משנה ו'

בס"ד



# מחלוקת רבי אליעזר וחכמים:

הדין לפי חכמים:	הדין לפי רבי אליעזר:	
_____	_____	כמה סעודות חובים לאכול בפסחה?
_____	_____	מי שלא אכל פלילי יושט תראשון מה דינו?

והלכה כ... ולא כ...





# עַלְתָּה חֲזוּיִת עַל רַבּוֹ...

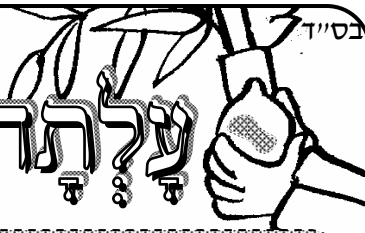

במשנתנו מובאים סוגים שונים של אתרוגים כתוב את דיניהם

~~~~ הפס: כפר \ פסח ~~~~

|                              |  |                    |  |               |
|------------------------------|--|--------------------|--|---------------|
| על חזוית אחת על רבו          |  |                    |  | עלתה חזוית    |
| שנים או שלושה אפילו על מעוטו |  | חזוית אחת על מעוטו |  |               |
| נטלה פטמתו                   |  |                    |  | נקלה (גלה דק) |
| דעה ב'                       |  | דעה א'             |  |               |
| מעוט האתרוג                  |  | כל האתרוג          |  | נסדק          |
| נקב ולא חסר כל שהוא          |  |                    |  |               |
| נקב מפלש                     |  | נקב וחסר כל שהוא   |  | נקב           |
| לא רחב כאיסר                 |  | רחב כאיסר          |  |               |
| נטל עקצו                     |  |                    |  | אתרוג הכושי   |
| שגדל בארץ בוש                |  | שגדל בארץ          |  |               |
| לפי רבי יהודה:               |  | לפי רבי מאיר:      |  | והירק בכרתי   |
| _____                        |  |                    |  |               |

# אתרוג תגזול והיבש...



במשנתנו מובאים סוגים שונים של אתרוגים השלים את דיניהם ואת הפכות לקב.

| מה דינו: פסול \ פשר | מדוע?                | סוג האתרוג:          |
|---------------------|----------------------|----------------------|
| _____               | _____                | תגזול                |
| _____               | _____                | היבש                 |
| _____               | _____                | של אשרה              |
| _____               | _____                | של עיר הנדחת         |
| _____               | _____                | של ערלה              |
| _____               | _____                | של תרומה טמאה        |
| _____               | לא _____             | של תרומה טהורה       |
| _____               | ואם נטל _____        | של דמאי              |
| _____               | לפי בית שמיאי: _____ | של מעשר שני בירושלים |
| _____               | לפי בית הלל: _____   |                      |
| _____               | לא _____             | ואם נטל _____        |
| _____               | ואם נטל _____        |                      |

עַבְדְּכֶם הַיְהוּדִים וְעַבְדְּכֶם הַיִּשְׂרָאֵלִים וְעַבְדְּכֶם הַכְּנַעֲנִים וְעַבְדְּכֶם הַיְגֵי וְעַבְדְּכֶם הַיִּזְמִי וְעַבְדְּכֶם הַיִּזְמִי וְעַבְדְּכֶם הַיִּזְמִי

|                     |                      |                     |                      |
|---------------------|----------------------|---------------------|----------------------|
| לְאַתְרוֹג הַקָּטָן | לְאַתְרוֹג הַגָּדוֹל | לְאַתְרוֹג הַקָּטָן | לְאַתְרוֹג הַגָּדוֹל |
| _____               | _____                | _____               | _____                |
| _____               | _____                | _____               | _____                |
| _____               | _____                | _____               | _____                |
| _____               | _____                | _____               | _____                |

# שְׁעוֹר אֶתְרוֹג הַקָּטָן וְהַגָּדוֹל

מהו השעור (=הגדל) של אתרוג קטן כּשֶׁר ומהו השעור של אתרוג גדול הכּשֶׁר?



|                            |                                                    |                                                    |
|----------------------------|----------------------------------------------------|----------------------------------------------------|
| שְׁעוֹר אֶתְרוֹג הַקָּטָן  | לְפִי רַבִּי מֵאִיר: _____<br>וְהִלְכָה כִּי _____ | לְפִי רַבִּי יְהוּדָה: _____<br>_____              |
| שְׁעוֹר אֶתְרוֹג הַגָּדוֹל | לְפִי רַבִּי יְהוּדָה: _____<br>_____              | לְפִי רַבִּי יוֹסִי: _____<br>וְהִלְכָה כִּי _____ |

# וְשִׁיחָהּ יוֹם הַנֶּפֶף כָּלּוּ אֶסּוּר...

מִמָּה אֵיךְ לֵאכּוֹל  
אֵל הַגְּבוּאָה הַחֲדָשָׁה?



|                                                                                      |                                                                                                           |
|--------------------------------------------------------------------------------------|-----------------------------------------------------------------------------------------------------------|
| בְּ... בְּנִיסוֹן<br>לְאַחַר _____                                                   | בְּזִמְנֵי שְׁבִיטַת הַמִּקְדָּשׁ<br>הָיָה יָמִים                                                         |
| בְּ... בְּנִיסוֹן<br>_____                                                           | לְאַחַר חֲרָבֵי הַמִּקְדָּשׁ<br>הָרִיז מִזֵּן הַתּוֹרָה<br>(לְפָנֵי תַקְנֵת רַבֵּן יוֹחָנָן בֶּן זַכַּאי) |
| רַק מְ... בְּנִיסוֹן<br>שָׁפֵל יוֹם... בְּנִיסוֹן כָּלּוּ<br>בְּאֲכִילַת הַ... _____ | לְאַחַר תַּקְנֵת<br>רַבֵּן יוֹחָנָן בֶּן זַכַּאי                                                          |

מדוע רבן יוחנן זכאי תקן  
שָׁפֵל יוֹם ט"ז בְּנִיסוֹן אֶסּוּר בְּאֲכִילַת מֵהַתְּבוּאָה הַחֲדָשָׁה?

\_\_\_\_\_  
\_\_\_\_\_

וְלִקְחוּתָם לָכֶם בַּיּוֹם שֶׁיִּמְצְאוּ לָרֵאשִׁית לֶחֶם אֶתְרֵי אֶרֶץ יִשְׂרָאֵל... וְיִשְׂמְחוּתָם לִפְנֵי ה' אֱלֹהֵיכֶם שְׂשׂוֹנֵת יָמִים... (אמור)

|                                                                       |                              |                  |       |
|-----------------------------------------------------------------------|------------------------------|------------------|-------|
| מֵימֵינוּ<br>מֵהַיּוֹם הַזֶּה<br>מֵהַיּוֹם הַזֶּה<br>מֵהַיּוֹם הַזֶּה | מִחֲזוֹן לְבֵית הַמִּקְדָּשׁ | מֵהַיּוֹם הַזֶּה | _____ |
|                                                                       | מֵהַיּוֹם הַזֶּה             | מֵהַיּוֹם הַזֶּה | _____ |
| מֵהַיּוֹם הַזֶּה                                                      | מֵהַיּוֹם הַזֶּה             | מֵהַיּוֹם הַזֶּה | _____ |

הַיּוֹם הַזֶּה כִּפְּחוֹת יָמִים לְיוֹם גִּטְלוֹתָם לִלְבָב לִזְכֹּרֶת הַמִּקְדָּשׁ, בְּפִדְיוֹתָם וְלִזְכֹּרֶת הַיּוֹם הַזֶּה.

# וְשִׁיחָהּ יוֹם הַנֶּפֶף כָּלּוּ אֶסּוּר...

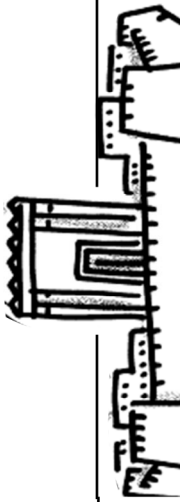



# יום טוב הראשון של חג שחל להיות בשבת

לְטוֹל לִזְלוּב בַּשַּׁבָּת בזמן שביהמ"ק קיים

מתי מתר \_\_\_\_\_

מתי אסור \_\_\_\_\_

לְהוֹצִיא בַּשַּׁבָּת אֶת הַלִּזְלוּב  
מִרְשׁוֹת לְרְשׁוֹת

הדין: \_\_\_\_\_  
אז איך יביאו את הלולב לבית הכנסת?

שָׂכַח וְהוֹצִיא בַּשַּׁבָּת אֶת  
הַלִּזְלוּב מִרְשׁוֹת לְרְשׁוֹת

האם לפי רבי יוסי צריך להביא קרבן חטאת?  
מתי פטור מחטאת \_\_\_\_\_

מדוע? \_\_\_\_\_  
מתי חיב חטאת \_\_\_\_\_

מדוע? \_\_\_\_\_

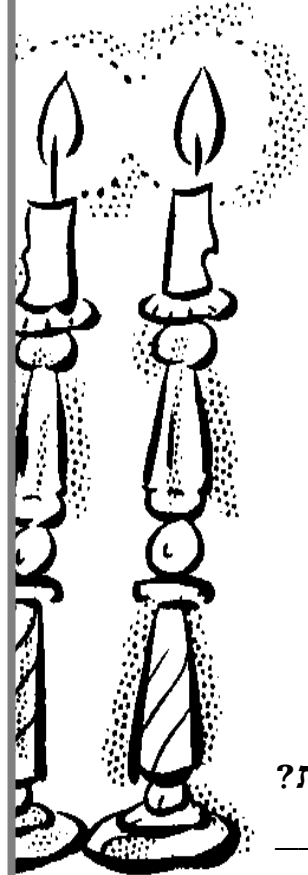

# מְקַבְּלֵת אִשָּׁה מֵיַד בְּנָהּ וּמֵיַד בֶּעֻלָּהּ וּמִחֲזִירָתוֹ לַמַּיִם בַּשַּׁבָּת

מה מתיר לעשות בשבת, ביום טוב ובחול המועד?

העמ x ✓

| מְחִילִין    | מְסַפִּין | מְחִילִין |                  |
|--------------|-----------|-----------|------------------|
| מְחִילִין    | מְסַפִּין | מְחִילִין |                  |
| אֶת הַמַּיִם | מַיִם     | מַיִם     | בַּשַּׁבָּת      |
| _____        | _____     | _____     | בַּיּוֹם         |
| _____        | _____     | _____     | טוֹב             |
| _____        | _____     | _____     | בְּחוּל הַמוֹעֵד |

מה החדוש שבחל המועד מתיר אפילו להחליף מים?

\_\_\_\_\_

# לִּלְבָב וְעֵרְבָה טִטְוּה וְטַבְעֵה

בְּמִשְׁנֵנוּ מוּבָאוֹת מִצְוֹת שְׂמֻקָּמִים בְּחַג הַסֻּכּוֹת (וּבְשְׂמִינֵי עֶצְרֹת) הַשְּׁלָם מִהַמִּשְׁנָה אֶת מִסְפְּרֵי יְמֵי הַחַג שֶׁבָּהֶם קִיָּמוּ אֶת הַמִּצְוֹת הַלְלוּ.

| מִצְוֹת:        | הַסֵּבֵר: | כַּמָּה יָמִים מְקִיָּמִים אֵת? |
|-----------------|-----------|---------------------------------|
| לִּלְבָב        | _____     | אז _____                        |
| עֵרְבָה         | _____     | אז _____                        |
| תְּחַלֵּל       | _____     | _____                           |
| הַשְׂמִיחַ      | _____     | _____                           |
| סִפָּר          | _____     | _____                           |
| נִסַּף תַּמִּים | _____     | _____                           |
| תְּחַלֵּל       | _____     | אז _____                        |

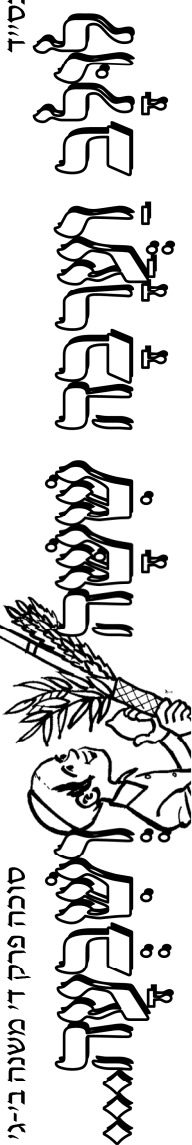

| מִצְוֹת:        | כַּמָּה יָמִים מְקִיָּמִים אֵת? | מִצְוֹת:        | כַּמָּה יָמִים מְקִיָּמִים אֵת? |
|-----------------|---------------------------------|-----------------|---------------------------------|
| לִּלְבָב        | _____                           | לִּלְבָב        | _____                           |
| עֵרְבָה         | _____                           | עֵרְבָה         | _____                           |
| תְּחַלֵּל       | _____                           | תְּחַלֵּל       | _____                           |
| הַשְׂמִיחַ      | _____                           | הַשְׂמִיחַ      | _____                           |
| סִפָּר          | _____                           | סִפָּר          | _____                           |
| נִסַּף תַּמִּים | _____                           | נִסַּף תַּמִּים | _____                           |
| תְּחַלֵּל       | _____                           | תְּחַלֵּל       | _____                           |



איך פוּחַתוּן מַעֲשֵׂרִים וְאַחַת תְּקִיעוֹת בַּמִּקְדָּשׁ...

הַשָּׁלֵם: איך יוצא שבכל יום חול רגיל  
היו תוקעים 21 תקיעות בבית המקדש (ואין פחות מכה)  
(תקיעה תרצה תקיעה = 3 תקיעות)

### כמה תקיעות תקצו?

| _____ תקיעות                                        |                      | בפתיחת שערים<br>בכל בקר                                                                                                                         |
|-----------------------------------------------------|----------------------|-------------------------------------------------------------------------------------------------------------------------------------------------|
| _____ תקיעות                                        | בחלק א'<br>של המזמור | בנסוד הנין בקרבן<br>תמיד של שחר<br>הלויים היו משוררים את<br>השיר של אותו יום ומחלקים<br>אותו לשלושה חלקים ובכל<br>חלק היו הכהנים תוקעים:        |
| _____ תקיעות                                        | בחלק ב'<br>של המזמור |                                                                                                                                                 |
| _____ תקיעות                                        | בחלק ג'<br>של המזמור |                                                                                                                                                 |
| _____ תקיעות                                        | בחלק א'<br>של המזמור | בנסוד הנין בקרבן תמיד<br>של בין הערבין<br>הלויים היו משוררים את<br>השיר של אותו יום ומחלקים<br>אותו לשלושה חלקים ובכל<br>חלק היו הכהנים תוקעים: |
| _____ תקיעות                                        | בחלק ב'<br>של המזמור |                                                                                                                                                 |
| _____ תקיעות                                        | בחלק ג'<br>של המזמור |                                                                                                                                                 |
| במה תקיעות היו בסוף הכל בכל יום רגיל: _____ תקיעות. |                      |                                                                                                                                                 |

# ובמוספין היו מוסיפין עוד תשע, ובערב שבת היו מוסיפין עוד שש.

השלם: איך יוצא שביים שיש בו קרבן מוסף היו תוקעים בבית המקדש עוד 9 תקיעות, ובערב שבת היו תוקעים עוד 6 תקיעות.

(תקיעה תרואה תקיעה = 3 תקיעות)

כשיש קרבן מוסף באותו יום כגון: בשבת, בראש חודש ובחול המועד אז נוספו ביום זה עוד 9 תקיעות, כיצד?

|                                                                                                       |                                                                                                    |                   |
|-------------------------------------------------------------------------------------------------------|----------------------------------------------------------------------------------------------------|-------------------|
| בנסווד הנין בקרבן                                                                                     | בחלק א' של המזמור                                                                                  | תקעו _____ תקיעות |
| <b>מוסף</b><br>הלוויים היו משוררים את השיר של אותו יום ומחלקים אותו לשלושה חלקים ובכל חלק היו תוקעים: | בחלק ב' של המזמור                                                                                  | תקעו _____ תקיעות |
|                                                                                                       | בחלק ג' של המזמור                                                                                  | תקעו _____ תקיעות |
|                                                                                                       | וביום כזה היו תוקעים 30 תקיעות. _____ תקיעות של כל יום ועוד _____ תקיעות של מוספים = _____ תקיעות. |                   |

|                   |                                                                       |                                                                                                            |                                                                                                                                                         |
|-------------------|-----------------------------------------------------------------------|------------------------------------------------------------------------------------------------------------|---------------------------------------------------------------------------------------------------------------------------------------------------------|
| תקעו _____ אחת    | בזמן מנחה קטנה כדי שהעם שבשדות ויבטלו ממלאכתם                         | להבטיל העם ממלאכה<br> | <b>בערב שבת</b><br>היו מוסיפים עוד 6 תקיעות, כיצד?                                                                                                      |
| תקעו _____ אחת    | לאחר ששהו קצת כדי שיבטיקו העם שבתוך העיר ממשא ומתן                    |                                                                                                            |                                                                                                                                                         |
| תקעו _____ אחת    | קרוב לשקיעת החמה לסלק התבשילים מהאש ולהטמין ולהדליק נרות שבת          |                                                                                                            |                                                                                                                                                         |
| תקעו _____ תקיעות | לאחר ג' התקיעות הללו חכו זמן ששיד לצלות בו דג קטן ותקעו שוב כדי לשבות | <b>להבדיל בין קודש לחול</b>                                                                                | ויצא שבערב שבת היו 36 תקיעות אם יש גם מוסף בער"ש _____ תקיעות של כל יום. ועוד _____ תקיעות של מוספים. ועוד _____ תקיעות של ערב שבת = ביחד _____ תקיעות. |

# עָרַב שַׁבָּת שַׁבְּתוֹךְ הַתָּהָג (ספּוֹת) הָיוּ שֵׁם אַרְבָּעִים וְשָׁמוֹנֶה.

השלם: איך יוצא שבערב שבת שבחג הסוכות היו תוקעים 48 תקיעות.

|                   |                          |
|-------------------|--------------------------|
| כמה תקיעות?       | הפסוק מהנחה מתי תקעו?    |
| תקעו _____ תקיעות | <b>בפתיחת שצריט באקר</b> |
| תקעו _____ תקיעות |                          |
| תקעו _____ תקיעות |                          |
| תקעו _____ תקיעות |                          |
| תקעו _____ תקיעות |                          |
| תקעו _____ תקיעות |                          |
| תקעו _____ תקיעות |                          |
| תקעו _____ תקיעות |                          |
| תקעו _____ תקיעות |                          |
| תקעו _____ תקיעות |                          |
| תקעו _____ תקיעות |                          |
| _____ תקיעות      | כמה תקיעות היו בסך הכל?  |

# יום טוב הראשון של חג ה'ז' ט"ם שלשה עשר פרים ואילים טנים ושעיר אחד

| השלם מהמשנה:                             |                            |                           |                              | כמה כבשים הקריבו שהם צריכים להתחלק בהם? | כמה משמרות (מתוך ה-24) נשארו שצריכים להתחלק בכבשים | אם כף לכמה משמרות הנה בהמה להקריב | כמה שעירים הקריבו: | כמה אילים הקריבו: | כמה פרים הקריבו: |                     |
|------------------------------------------|----------------------------|---------------------------|------------------------------|-----------------------------------------|----------------------------------------------------|-----------------------------------|--------------------|-------------------|------------------|---------------------|
| המשמרות הנותרות היו מקריבות כל אחת כבש 1 | כמה כבשים נשארו שלא הקריבו | כמה משמרות נשארו שלא קבלו | משמרות כל אחת הקריבה כבשים = |                                         |                                                    |                                   |                    |                   |                  |                     |
| המשמרות הנותרות היו מקריבות כל אחת כבש 1 | —                          | —                         | משמרות כל אחת הקריבה כבשים = | 14                                      | —                                                  | —                                 | 1                  | 2                 | 13               | ביום הראשון של סכות |
| המשמרות הנותרות היו מקריבות כל אחת כבש 1 | —                          | —                         | משמרות כל אחת הקריבה כבשים = | 14                                      | —                                                  | —                                 | 1                  | 2                 | 12               | ביום השני של סכות   |
| המשמרות הנותרות היו מקריבות כל אחת כבש 1 | —                          | —                         | משמרות כל אחת הקריבה כבשים = | 14                                      | —                                                  | —                                 | 1                  | 2                 | 11               | ביום השלישי של סכות |
| המשמרות הנותרות היו מקריבות כל אחת כבש 1 | —                          | —                         | משמרות כל אחת הקריבה כבשים = | 14                                      | —                                                  | —                                 | 1                  | 2                 | 10               | ביום הרביעי של סכות |
| המשמרות הנותרות היו מקריבות כל אחת כבש 1 | —                          | —                         | משמרות כל אחת הקריבה כבשים = | 14                                      | —                                                  | —                                 | 1                  | 2                 | 9                | ביום החמישי של סכות |
| המשמרות הנותרות היו מקריבות כל אחת כבש 1 | —                          | —                         | משמרת הקריבה כבשים =         | 14                                      | —                                                  | —                                 | 1                  | 2                 | 8                | ביום השישי של סכות  |
| כל משמרת הקריבה כבש _____                |                            |                           |                              | 14                                      | —                                                  | —                                 | 1                  | 2                 | 7                | ביום השביעי של סכות |

השלם מסוף המשנה: "אמרו, מי שהקריב \_\_\_\_\_, לא יקריב ל' \_\_\_\_\_, אלא חוזרין חלילה".

# בשלושה פרקים בשנה

## היו כל המשמרות שוות ב...

בשלושה רגלים היו כל ה-24 משמרות עובדות בבית המקדש אלא לא ככל הצבאות אלא רק קרבנות האמורים קרבן - השוכים לרבא, את שאר צבאות היו צוים המשאר הקבוצה אותם קבוצ.

לפניך רשימת קרבנות שהקריבו בימים אלו

התאם כל קרבן לפי המשמרת לה הוא שייך.

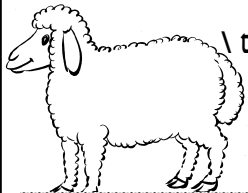

תמיד של שחר \ עולת ראיה \ תמיד של בין הערבים \ קרבנות צבור \ נדרים \ שלמי חגיגה \ 70 פרים \ 14 כבשים \ שעיר 1 ו-2 אילים \ נדבות

| המשמר של אותו שבוע | 24 המשמרות |
|--------------------|------------|
|                    |            |
|                    |            |
|                    |            |
|                    |            |
|                    |            |

במה עוד שוות 24 המשמרות אפילו שהם לא מאמורי הרגלים? בחלוק \_\_\_\_\_

# ענדה על השמלות

כמה משמרות של פהנים עבדו בבית המקדש במשך ימות השנה? \_\_\_\_\_ משמרות

כמה זמן היתה עובדת כל משמרת ומשמרת? \_\_\_\_\_

מתי המשמרות היו מתחלפות? \_\_\_\_\_

מתי כל 24 המשמרות היו עובדות בבית המקדש? \_\_\_\_\_

באלו קרבנות היו כל 24 המשמרות שוות? \_\_\_\_\_

ואלו קרבנות הקריבו רק אנשי המשמר של אותו שבוע? \_\_\_\_\_



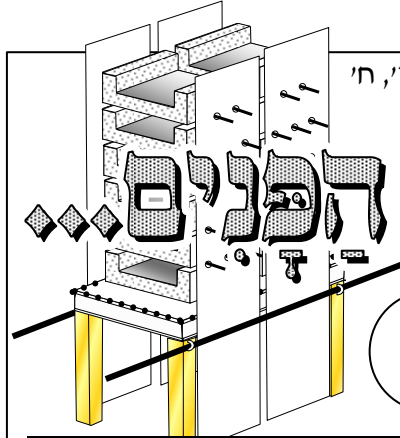

# ובחלוק לחם הפנים

12 לחמים יש על השולחן  
איך (ולמי) חלקו את לחם הפנים?

| כמה לחמים מקבלים?    |                      |                      | הזמנים:                                                                                           |              |
|----------------------|----------------------|----------------------|---------------------------------------------------------------------------------------------------|--------------|
| שאר<br>המשמרות       | המשמר של השבוע       |                      |                                                                                                   |              |
|                      | המשמר<br>היציא       | המשמר<br>הנכנס       |                                                                                                   |              |
| <input type="text"/> | <input type="text"/> | <input type="text"/> | <b>בשבת שבתוך הרגל</b><br>שבת בפסח, בשבועות או בסוכות                                             |              |
| <input type="text"/> | <input type="text"/> | <input type="text"/> | <b>בשבת הסמוך לרגל</b><br>או שהחג הסתיים ביום ו'<br>או שהחג מתחיל ביום א'                         |              |
| <input type="text"/> | <input type="text"/> | <input type="text"/> | <b>בשבת הסמוך לרגל</b><br>יום אחד מפסוק בינתים<br>או שהחג הסתיים ביום ה'<br>או שהחג מתחיל ביום ב' |              |
| <input type="text"/> | <input type="text"/> | <input type="text"/> | <b>לפי תנא קמא:</b>                                                                               | <b>בשבת</b>  |
| <input type="text"/> | <input type="text"/> | <input type="text"/> | <b>לפי רבי יהודה:</b>                                                                             | <b>רגילה</b> |